

Segundo Informe de actividades 2002-2003
Mtro. Pedro Guerreo Medina

Honorable Consejo de Centro Universitario de la Ciénega
Señor Rector General, Licenciado José Trinidad Padilla López
Distinguidos invitados especiales
Profesores, estudiantes, compañeros universitarios todos
Señores y Señoras

INTRODUCCIÓN

En cumplimiento a lo establecido en el Artículo 120 fracción VI del Estatuto General de la Universidad de Guadalajara, rindo ante este Honorable Órgano Colegiado de Gobierno mi Segundo Informe de Labores como Rector de este Centro Universitario.

Esta disposición legal fomenta entre los universitarios la cultura de rendición de cuentas. Pero, también, representa la ocasión propicia para evaluar la labor realizada y reflexionar sobre los retos de los próximos años.

Como Institución, la Universidad de Guadalajara ha estado inmersa durante el presente rectorado en un profundo proceso de transformación. Y, el Centro Universitario de la Ciénega no puede ser la excepción: Se ha reformado nuestro Plan de Desarrollo Institucional; y se ha cumplido, en tiempo y forma, con las demás resoluciones y acuerdos emitidos por el Consejo General Universitario en materia académica, administrativa, escolar, financiera, y de contraloría.

En el cumplimiento, de nuestras funciones y obligaciones, existe el firme propósito de que los jóvenes reciban una educación de mejor calidad y tengan un Centro Universitario a la altura de sus necesidades y de las demandas de los sectores productivos de la sociedad. Nuestra Visión expresa el propósito de convertirnos en uno de los mejores Centros Universitarios de la Red, y en una dependencia que se distinga por formar profesionistas con habilidades de liderazgo y sentido de compromiso social.

Como Institución de Educación Superior tenemos la obligación de generar las estrategias y plazos para que la Región de la Ciénega pueda insertarse

de manera exitosa en las nuevas condiciones que nos impone la sociedad del conocimiento. Nuestros esfuerzos se centran en la formación integral del estudiante a través del desarrollo de nuevas tecnologías para el aprendizaje; la consolidación de los Cuerpos Académicos, la mejora continua de los programas educativos, y el fortalecimiento de la extensión de la cultura, el deporte y los servicios.

A continuación habré de dar un informe detallado de la actividad realizada en el último año.

ALUMNOS

“Aplicar criterios de ingreso, permanencia, promoción y apoyo a nuestros alumnos a fin de representar el mérito académico y la normatividad aplicable favoreciendo la igualdad de oportunidades y participación en los procesos de evaluación del desempeño académico-administrativo”

Plan de Desarrollo Institucional 2002-2010; Estrategia Alumnos.

Información de matrícula por sexo, nivel, sede y programa educativo

Matrícula

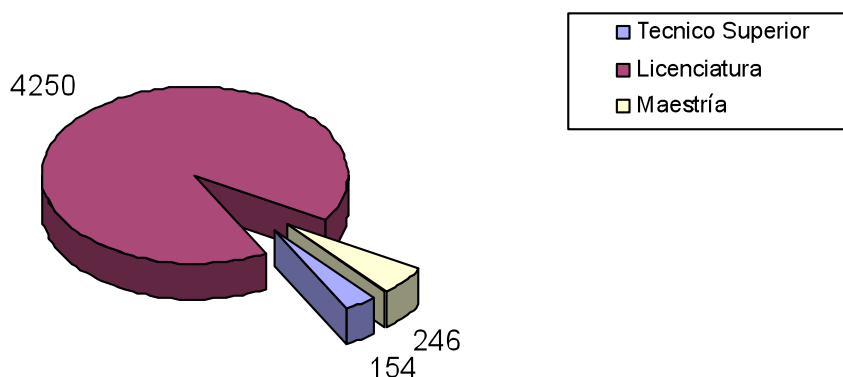

La matrícula del Centro Universitario de la Ciénega se integró por un total de 4,650 estudiantes, de los cuales 154 corresponden a Técnico Superior Universitario, 4,250 a Nivel Licenciatura, y 246 a Maestría. De ellos, 2,360 son hombres y 2,290 mujeres.

En la actualidad el Centro Universitario de la Ciénega es el único de los

Alumnos por Sede

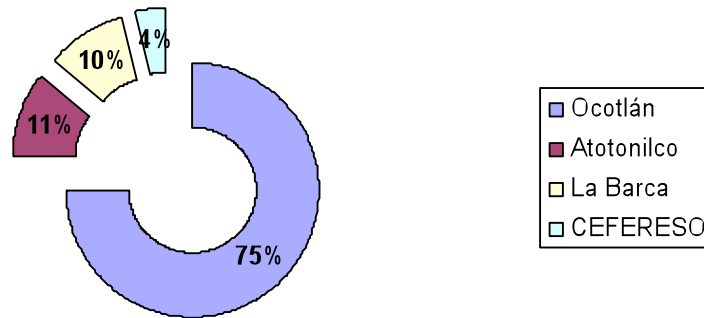

centros universitarios regionales con sedes en distintos municipios, nuestra matrícula se distribuye de la siguiente manera: en Ocotlán atendemos un total de 3,488 alumnos, de los cuales 3,242 corresponden a Licenciatura, y el resto a Maestría. En Atotonilco cursan sus estudios superiores 508 estudiantes y en la Barca 473. En las dos licenciaturas que se ofrecen vía convenio con el Centro Federal de Readaptación Social (CEFERESO) se atienden a 182 estudiantes.

Demanda de Ingreso

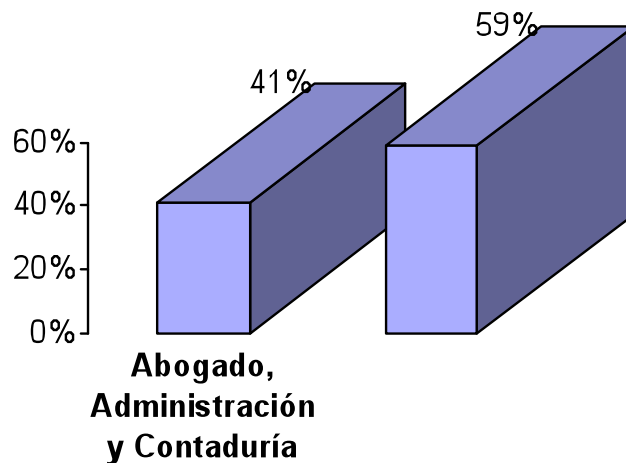

Vistos en su distribución por Programas Educativos, aún se mantienen en

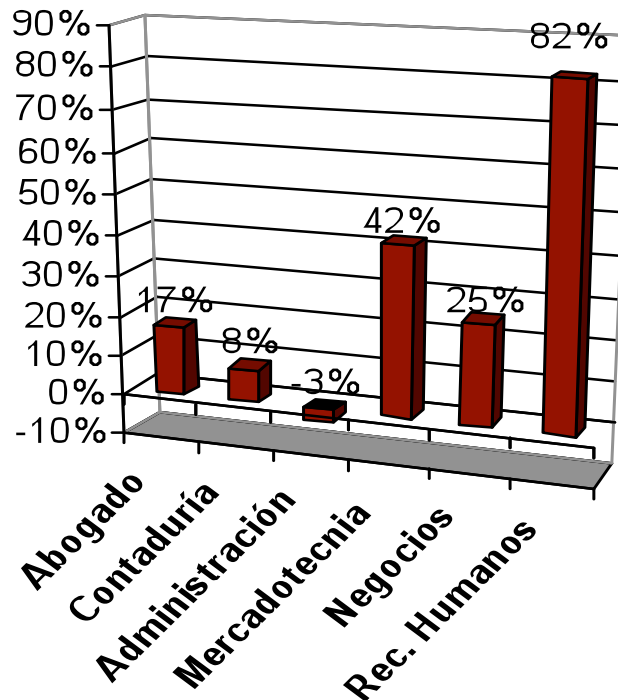

los primeros lugares de preferencia las carreras de: Abogado, Contaduría, y Administración; las que en total, en 2001 y 2002 representaron el 41% de la demanda de ingreso. Sin embargo comparada esta cifra con lo ocurrido en el 2000 ha habido una reducción de seis puntos porcentuales. En lo particular, el número de aspirantes a la carrera de abogado creció en un 17% entre 2001 y 2002, la de contaduría en un 8% y la de administración decreció en un 3%. En contraste, es grato informar que entre 2001 y 2002 se ha elevado la matrícula en la Licenciatura en Mercadotecnia en un 42%, Negocios Internacionales 25% y Recursos Humanos en 82%.

La política de ingreso que estuvo vigente hasta el calendario 2002 B trajo como consecuencia que una gran cantidad de alumnos rechazados en los Centros Temáticos hicieran trámites de ingreso a nuestro Centro Universitario para ocupar los espacios vacantes de que aún disponíamos; y, posteriormente, solicitar se les autorizara el cambio de sede. Es preciso informar que a partir del presente calendario escolar hemos decidido que los aspirantes ya no hagan trámites a sedes, sino exclusivamente a carreras; y dependiendo de sus posibilidades, se les canaliza a alguna de las sedes en

las que se imparte la licenciatura que demandan, atendiendo principalmente a los criterios de su lugar de residencia y, de origen de sus estudios de Bachillerato. De esta manera, creemos que estamos favoreciendo a la juventud de la Región Ciénega para que pueda cursar estudios sin verse desplazados por aspirantes de otras ciudades.

Con esto Sr. Rector General, pretendemos ser congruentes con su política expresada en su Segundo Informe de "crecer de manera consistente y planeada, al ritmo que lo permitan las condiciones y los recursos reales de nuestra institución, antes que generar falsas expectativas a costa de la mengua en la calidad de los servicios educativos que brindamos a los jaliscienses".

Promedio del puntaje del examen general de ingreso College Board

Para una mejor comprensión del perfil de aspirantes a este Centro Universitario, conviene destacar que en lo relativo al promedio de puntaje de admisión, en el calendario 2002, el promedio alcanzado fue de 129.6 puntos considerando las tres sedes y el máximo se alcanzo por uno de los aspirantes a la licenciatura en informática. Las carreras en las que se presentan los promedios mas altos son: Ingeniería Química y Contaduría.

Estímulos a Estudiantes

Se participó en el Programa Nacional de Becas (PRONABES) habiendo tenido en el año que nos ocupa un progreso muy importante, ya que de los

Becas PRONABES

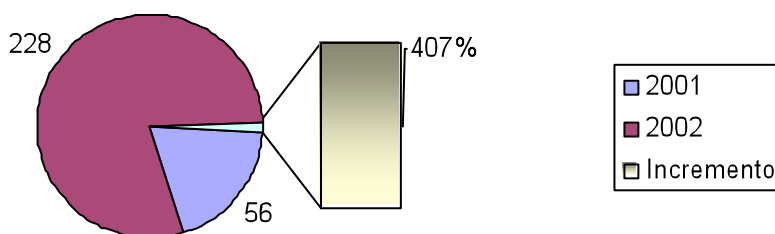

56 alumnos que teníamos en el 2001, hoy me complace informar que

existen 228 beneficiados con esta beca. Con ello el número de alumnos con este beneficio se incrementó en un 407% lo que significa recursos económicos anuales por un total de 2'300,000 pesos.

En este mismo orden de ideas, en el Programa de Estímulos a Estudiantes Sobresalientes, entre el primero de marzo de 2002 y el 28 de febrero de 2003, tuvimos 17 estudiantes destacados que recibieron un apoyo mensual de 1,127 pesos cada uno.

Egresados y Titulados

Durante el período que comprende el presente informe tuvimos un total de

Egresados 2002

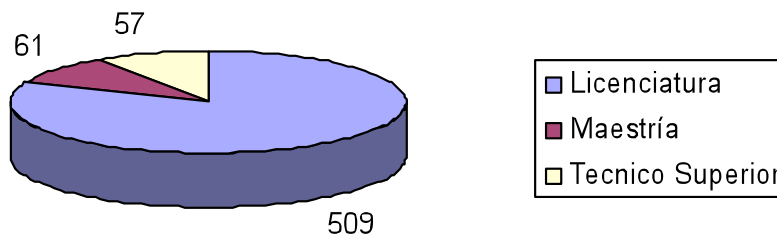

627 egresados, de los que 509 correspondieron a Licenciatura; 61 a Maestría, y 57 a Técnico Superior Universitario.

Egresados de cinco de las 12 carreras que se cursan, participaron en el examen general de egreso de Licenciatura (CENEVAL) que corresponden

Modalidades de Titulación

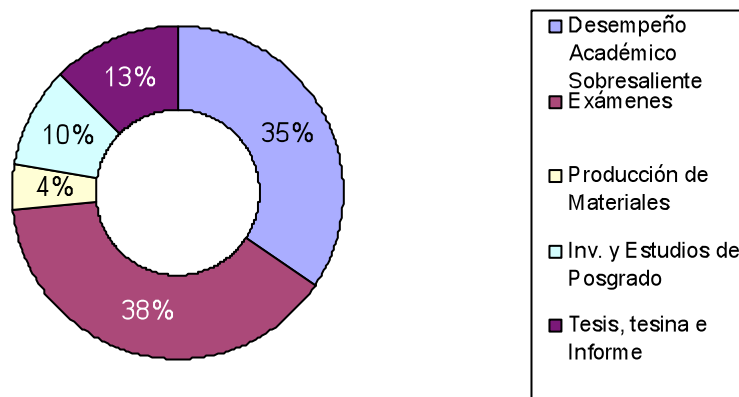

al 17% de los 350 titulados. De las demás modalidades 121 correspondieron a Desempeño Académico Sobresaliente; 75 examen global teórico-práctico; y 37 efectuaron una tesis.

Resalto el dato de que el 35% de nuestros titulados obtuvieron el grado de Licenciatura por la modalidad de desempeño sobresaliente, lo que sin duda habla del esfuerzo de nuestros egresados; y, de la calidad con la que egresan. Por Licenciatura el mayor número de titulados se localiza en Derecho con un 44% del total, seguido del Químico Farmacobiólogo con 14%, y de Administración con el 11%.

Para valorar el impacto del trabajo de casi nueve años, destaco que durante este tiempo hemos generado un total de 3,378 egresados, de los cuales el 42%, que corresponden a 1,427, se han titulado, quienes han venido a incorporarse al mercado laboral y a modificar la dinámica económica, social y cultural de la región Ciénega.

Actividades Extracurriculares

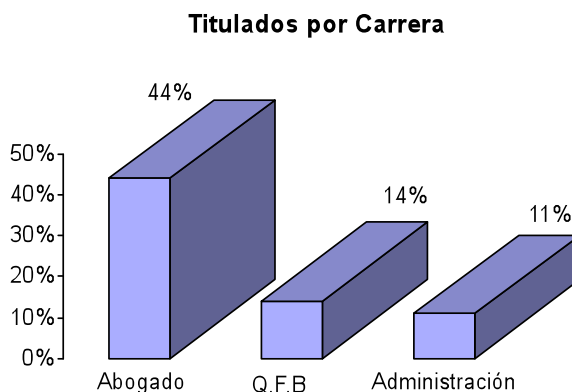

Durante el periodo que comprende el presente informe 6,158 alumnos participaron en mas de 65 eventos diversos que se efectuaron tanto en nuestras instalaciones como en Guadalajara, y otras ciudades del país. Destacan visitas de estudio a empresas; asistencia a congresos, conferencias, reuniones nacionales de alumnos y competencias de conocimientos. Se apoyo con el costo del ingreso y transporte a cerca de 1000 estudiantes de este Centro Universitario para acudir a la pasada Feria Internacional del Libro.

Actividades Deportivas

En materia deportiva la participación de los alumnos fue relevante. Con satisfacción informo del primer lugar obtenido por segunda ocasión consecutiva en fútbol varonil, y el subcampeonato en básquetbol varonil, logrados en el *Circuito Deportivo Universitario 2002*; del tercer lugar en básquetbol femenino en el *XI Encuentro Deportivo FEU Vallarta 2002*. Así mismo, muy dignos y meritorios han sido el primer lugar en el 8° Triatlón Internacional Veracruz 2002; y el 10°. lugar obtenido en el Campeonato Panamericano de Triatlón celebrado en septiembre del año pasado en Río de Janeiro, Brasil.

Sentimos, que en materia deportiva, el CUCIENEGA puede dar aún más. No obstante los éxitos obtenidos, solo dos de nuestros estudiantes gozan de una beca para deportistas de alto rendimiento. Para seguir teniendo un destacado papel en las justas deportivas, debemos seguir apoyando a nuestros estudiantes; y, estamos seguros de contar con un mayor apoyo de la Rectoría General para que algunos de ellos, además de ser estudiantes sobresalientes sean también deportistas de alto rendimiento. Para lo anterior se requiere financiamiento para instalaciones, su preparación, adquisición de implementos y apoyo para su participación en competencias y campeonatos nacionales e internacionales.

PERSONAL ACADEMICO

“Consolidar y formar cuerpos académicos; e integrar la planta docente de manera equilibrada por personal académico de carrera y profesionistas de calidad y prestigio en el sector social, productivo y gubernamental”

Plan de Desarrollo Institucional 2002-2010; Estrategia Personal Académico

Una formación con calidad requiere de una planta docente también de calidad. Una de las mayores preocupaciones de este Centro Universitario ha sido la conformación de una planta docente profesionalizada. En virtud de lo anterior, se ha tenido especial cuidado en establecer las condiciones

Personal Académico

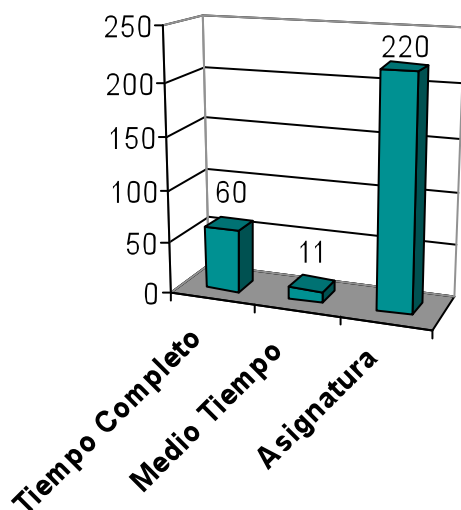

necesarias para mantener la constante actualización y superación de nuestros profesores.

Distribución del personal académico por categoría y nivel de estudios

Nuestra planta Académica está integrada por un total de 291 profesores e investigadores, de los cuales 60 son de Tiempo Completo; 11 de Medio Tiempo; y 220 de Asignatura. Así, tan solo el 21% corresponde a Profesores de Tiempo Completo, a pesar de que durante el 2002 y lo transcurrido de 2003 se han autorizado 8 plazas. A este total de profesores se le agregan 13 Técnicos Académicos, con lo cual el número total de personal académico se eleva a 304.

La calidad de nuestros profesores de carrera se refleja en el hecho de que el 92% ha cursado estudios de Posgrado, mientras que el año pasado el 88% presentaba esta característica. Tenemos seis profesores con grado de doctor; cuatro pasantes de doctorado; seis cursan estudios de doctorado; 40 cuentan con el grado de Maestría (56%); y nueve son pasantes de Maestría.

Grado Académico

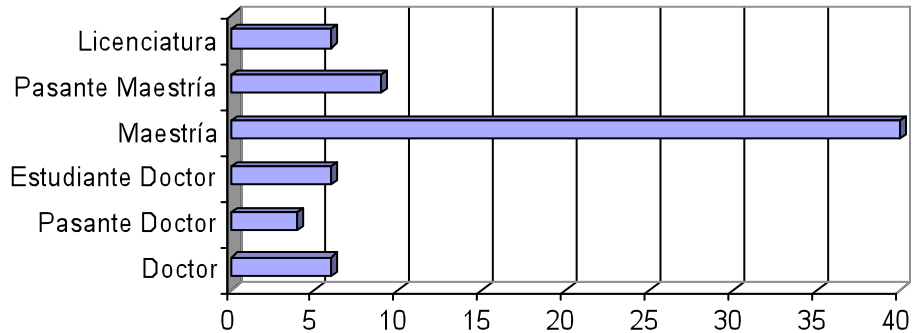

Mención especial merece el hecho de que actualmente el 13% de los miembros de nuestra planta docente están cursando estudios de posgrado de los que 29 son de asignatura y 8 de carrera. Durante 2001 y 2002, otros 29 profesores obtuvieron el grado de maestría y uno el de doctorado. Vaya a todos ellos un especial reconocimiento.

Estímulos al Personal Académico

El esfuerzo que en su labor cotidiana realizan nuestros Profesores de Tiempo Completo se ha visto compensado por el reconocimiento que el 55% recibieron en el Programa de Estímulos al Desempeño Docente del año pasado. Es de resaltarse que mientras en el año 2001 tan solo tuvimos

Estímulos Personal Académico

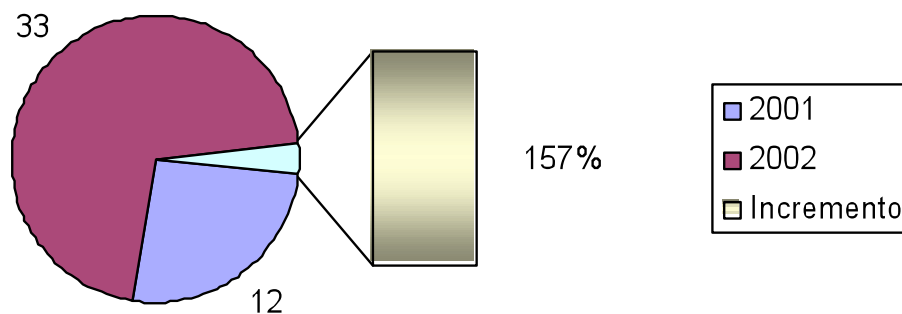

12 académicos en este Programa, en el 2002 la cantidad se elevó a 33, lo que significa un incremento del 157%. En el Departamento de Ingenierías y en el de Ciencias Básicas el 91 y el 71 por ciento respectivamente de sus profesores de tiempo completo recibieron este reconocimiento. El número total de salarios mínimos mensuales otorgados en este Programa fue de 126, beneficiando a 19 docentes, pues el resto correspondió a 14 condicionados por desempeñar cargos directivos.

Personal Académico miembro del SNI y/o con Perfil PROMEP vigente:

Un indicador más, que da fe de la calidad de nuestro Personal Académico, es que en la actualidad tres de ellos son Miembros del Sistema Nacional de Investigadores en el Nivel I, y 29 cuentan con el Perfil PROMEP. Habiendo recibido estos últimos Beca de Fomento a la Permanencia y Apoyo para la adquisición de implementos de trabajo por un total de 800 mil pesos.

Adicional a lo anterior, seis de nuestros profesores están por concluir el Diplomado en Gestión de Ambientes Virtuales para el Aprendizaje que, en conjunto con la Universidad de Nuevo México estamos impartiendo en esta Sede. Así mismo, 29 de nuestros profesores concluyeron el diplomado en tutoría académica, en el que fungieron como instructores 6 docentes de nuestro centro universitario. Mediante 28 eventos dedicados a la actualización y formación de profesores se capacitó a un total de 391 asistentes a lo largo del año pasado.

A partir de mayo de 2002 se modificó sustancialmente el mecanismo para la evaluación del desempeño docente que realizan los estudiantes, con ello obtuvimos un porcentaje de respuesta del 57% en virtud de que ahora se realiza con instrumentos electrónicos y dos veces por cada ciclo escolar.

PROGRAMAS DOCENTES

“Evaluar y actualizar los planes de estudio con base en criterios de semiflexibilidad, pertinencia social y académica, la conformación y desarrollo y ambientes de aprendizaje innovadores, tanto de carácter presencial, tanto de carácter presencial como no convencional; apoyándose para tal efecto en estudios de seguimiento de egresados, de mercado y en un modelo académico sustentado en el conocimiento y los valores universales tales como la tolerancia, la democracia, la búsqueda del desarrollo sustentable y el éxito profesional”

Plan de Desarrollo Institucional 2002-2010; Estrategia Programas Educativos

Calidad y Acreditación de nuestros Programas Educativos

En la sede Atotonilco se imparten tres licenciaturas, un técnico superior universitario y una maestría; en La Barca tres licenciaturas; mientras que en Ocotlán se concentra la mayor oferta educativa con 12 licenciaturas, cinco

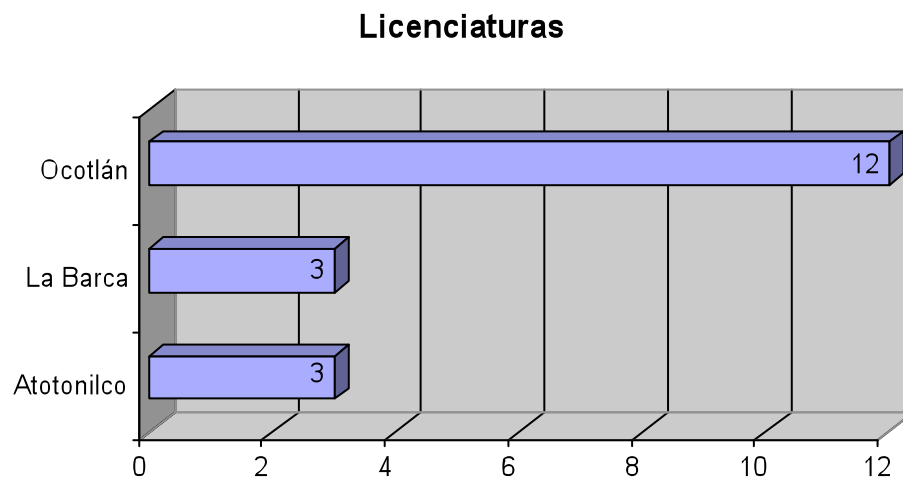

posgrados y dos técnico superior universitario. De los programas de licenciatura que se ofrecen en nuestro Centro Universitario a la fecha nueve han sido evaluados por los Comités Interinstitucionales de Evaluación de la Educación Superior (CIEES). De estos, en seis ya se cuenta con las recomendaciones, que han servido de base para la implementación de acciones en la mejora de la calidad. Mención especial merece el hecho de que la licenciatura en Ingeniería Química ha solicitado ya al Consejo para la Acreditación para la Enseñanza de las Ingenierías (CACEI) dar inicio a su proceso para ser acreditada.

La calidad es compromiso fundamental del quehacer cotidiano en nuestro Centro Universitario. Estamos convencidos de que su logro en los Programas Educativos es un proceso que involucra también las funciones administrativas, de investigación, de extensión, y de gestión. Por ello, a principios del presente año se constituyó, mediante dictamen de este Honorable Consejo de Centro, la Comisión de Calidad del Centro Universitario de la Ciénega, que tiene entre sus objetivos aportar recomendaciones en todas las áreas de nuestras funciones sustantivas y adjetivas con el fin de que estas se realicen con estándares mínimos de calidad que permitan la acreditación y certificación de nuestros procesos académicos y administrativos.

“Tomando como base el resultado de estudio de pertinencia académica y flexibilidad, solventar las recomendaciones de los programas educativos con mas demanda, para someterlos a evaluación por reconocidos organismos institucionales de educación superior para su acreditación. Y con ello asegurar que los egresados poseen los conocimientos y habilidades para certificarse y tienen compromiso con la tolerancia, la democracia, la democracia, la búsqueda del desarrollo sustentable y el éxito profesional”

Plan de Desarrollo Institucional 2002-2010; Estrategia Acreditación

Comités Consultivos

Requisito indispensable para emprender el proceso de reforma y revisión de nuestros Planes de Estudio es contar con las evaluaciones y recomendaciones que sobre la operación de los Programas Educativos y las relaciones Egresados/Mercado Laboral emitan los Comités Consultivos de cada una de las carreras. En tal virtud, con satisfacción informo que a la fecha se han constituido o renovado diez Comités Consultivos de las 12 licenciaturas que se imparten en nuestro Centro Universitario

Seguimiento de Egresados

En el período que se informa se han aplicado dos encuestas para estudio de egresados, la primera, el 23 y 24 de agosto pasado en la que el 71% de nuestros egresados en ese calendario respondió el cuestionario elaborado por la Coordinación de Egresados y Exalumnos de la Universidad de

Guadalajara. En Enero del presente año se aplicó el estudio al 78% de quienes egresaron en esa ocasión. Los resultados obtenidos, junto con las recomendaciones de CIEES y los Comités Consultivos respecto a nuestros programas educativos, serán de enorme valía para emprender la revisión y reforma en busca de su calidad y acreditación.

Modalidades Educativas no convencionales

Así mismo se han hecho esfuerzos para innovar el proceso enseñanza-aprendizaje y la práctica docente. Para ello, se han impulsado modalidades educativas no convencionales a través de diplomados y cursos destinados al uso intensivo de nuevas tecnologías de información y comunicación por nuestros profesores.

A este respecto, disponemos ya de 240 programas de los cursos que se imparten en las diferentes licenciaturas en versión electrónica, para ser puestos en práctica en el siguiente ciclo escolar como cursos en línea. Esta cifra representa el 80% del total de cursos que con valor a créditos se

Cursos en línea

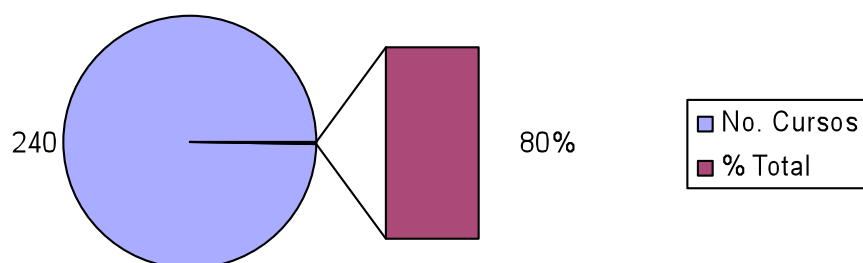

ofrecen en nuestro Centro Universitario.

Deseo dejar constancia que esta labor, coordinada por la oficina de Tecnologías para el Aprendizaje no hubiera sido posible de no haber contado con el apoyo de los profesores titulares de los cursos y la participación de los 170 prestadores de servicio social que durante todo un semestre lectivo se desempeñaron como “*apuntadores*” asistiendo al desarrollo de las clases cuyos cursos serán puestos en línea.

Posgrado

En cuanto al posgrado estamos haciendo esfuerzos importantes para reorientar y reestructurar los programas educativos que se ofertan en este nivel. Se está trabajando para que en la próxima convocatoria del CONACYT logremos registrar en el Padrón Nacional de Posgrado al menos la Maestría en Computación Aplicada. En los cuatro restantes continuaremos valorando su viabilidad y modificación. Sin embargo, pese a la exigencia de que las maestrías sean auto financiables, es necesario que se definan políticas adecuadas y de apoyo presupuestario por parte de nuestra Universidad para la elevación de su calidad

La Maestría en Computación Aplicada hasta el 2001 se impartió en este Centro y el grado lo otorgaba la Universidad Central “Martha Abreu” de Las Villas, Cuba. A partir del calendario “A” de 2002 el grado lo expedirá la Universidad de Guadalajara. Desde sus inicios este posgrado se concibió con la intención de formar académicos para fortalecer nuestra oferta educativa y cuerpos académicos. Hasta la fecha se han generado dos promociones, con 44 egresados y 25 titulados. De estos últimos el 40% se desempeña actualmente como profesores.

Maestría en Computación Aplicada

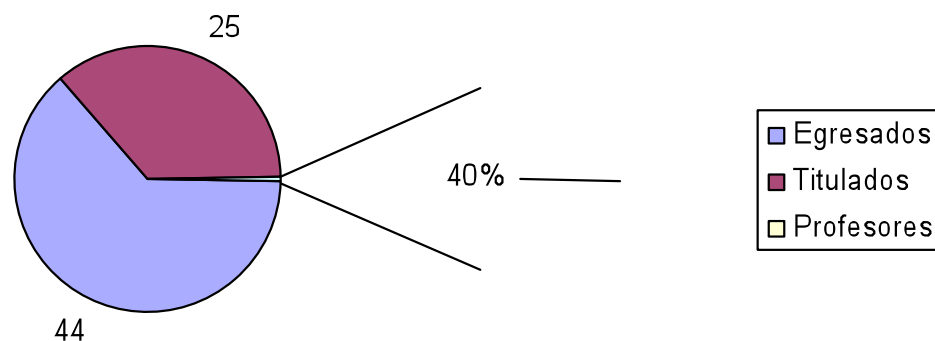

Consideramos que esta maestría es la que mayor posibilidades tiene de incorporarse al Padrón Nacional de Posgrado. Para tales efectos, requerimos incrementar su planta de profesores de tiempo completo; por lo que, respetuosamente solicitamos de usted, señor Rector General, su apoyo decidido para la contratación de Personal Académico de Carrera.

INVESTIGACIÓN

Cuerpos académicos y líneas de investigación

La investigación es una de las actividades básicas a la que se debe dar prioridad, sobre todo teniendo en cuenta el interés que subyace en elevar el nivel y calidad de la educación que se quiere ofrecer en todos los niveles educativos.

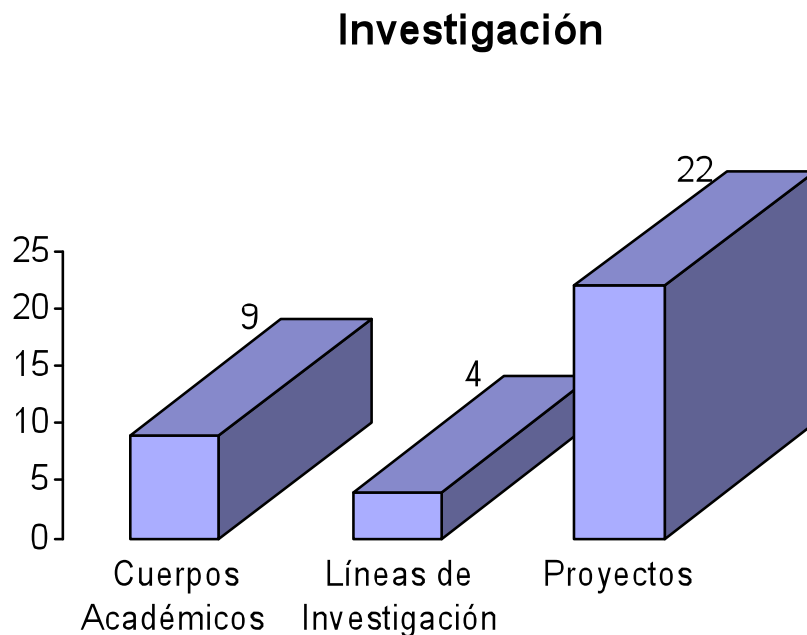

Existen nueve Cuerpos Académicos y dos Grupos Disciplinarios, los cuales desarrollan cuatro Líneas de Investigación y 22 proyectos. Resaltan, entre otros, la labor realizada por los cuerpos académicos de Microbiología e Ingeniería Aplicada, así como la labor del Centro de Estudios para el Desarrollo Sustentable, los que en conjunto generaron nueve productos de investigación. Se trata de una actividad meritoria y permanente que, incluso en condiciones precarias, realiza nuestro Personal Académico para generar nuevos conocimientos y contribuir a la solución de los principales problemas del entorno.

Miembros de nuestro personal académico presentaron siete ponencias en eventos o congresos internacionales y ocho más lo hicieron en nacionales.

“Propiciar que todos los departamentos realicen investigación de alta calidad organizada a través de líneas y proyectos de investigación, acordes a las prioridades del Centro Universitario y sometida a los parámetros de evaluación nacionales e internacionales usualmente aceptados por la comunidad científica”

Si bien es cierto que requerimos consolidar e impulsar más la labor de investigación, también lo es que necesitamos de un mayor número de Profesores Investigadores de Tiempo Completo; y que, la Administración Central, con criterios flexibles, autorice la creación de nuevas plazas de Profesores Investigadores y la transformación de otras para que se dediquen preferentemente a la investigación.

EXTENSIÓN Y VINCULACIÓN

“Fortalecer la difusión científica y la promoción de la cultura, a fin de favorecer la formación integral de los estudiantes, el desarrollo de la comunidad universitaria y una sociedad más culta e informada”

Plan de Desarrollo institucional 2002-2010; Estrategia Difusión y Promoción

La extensión es parte fundamental del quehacer sustantivo y un compromiso que asumimos con responsabilidad y entusiasmo. En sus orígenes, de no ser por el apoyo recibido de la comunidad de esta Región del Estado de Jalisco, esta dependencia de educación superior no hubiera podido concretarse; o, al menos, no en la forma y cobertura que finalmente logró. Por ello, para tratar de devolver a la sociedad su apoyo recibido, y al mismo tiempo complementar la formación de nuestros egresados, hemos realizado diversos esfuerzos, de los que daré cuenta en el presente apartado.

Actividades culturales

En esta materia la labor de la Coordinación de Extensión ha sido meritoria. Se organizaron 39 eventos dedicados a la difusión de la cultura entre los que destacan: exposiciones de pintura, escultura, fotografía, caricatura; talleres de dibujo y pintura; festivales artísticos y conciertos musicales; la exposición de petroglifos de la Ciénega; eventos para recaudar alimentos y ropa con fines altruistas. Dentro del programa de rescate de nuestras tradiciones culturales, se llevó a cabo un "Concurso de Altares de Muertos", contando con la participación de más de 20 obras elaboradas por sendos grupos de nuestro Centro Universitario, que hicieron posible que en nuestras instalaciones se efectuara una auténtica *fiesta cultural* a la que se volcó la población ocotlense, siendo amenizada por grupos musicales, y contando con la transmisión en vivo de Radio CUCIENEGA.

En difusión cultural, la labor de Radio CUCIENEGA es digna de una especial mención: en los últimos ocho meses del período que nos ocupa transformamos la barra de programación de nuestra estación de radio, y hemos logrado posicionarla como la segunda en la preferencia de los radio escuchas del perímetro en el que tiene cobertura, según encuesta efectuada en enero del presente año. Es de destacarse que el alcance de nuestras emisiones llega a las inmediaciones del Aeropuerto de Guadalajara y a varios municipios de la zona de Los Altos y del vecino Estado de Michoacán.

Sin embargo, estos éxitos se encuentran en riesgo, ya que actualmente se opera en condiciones precarias; a través de contratos temporales y prestadores de servicio social. Una radio preferida debe ser una radio profesionalizada. Para consolidar el trabajo y potenciar los logros obtenidos con nuestra estación de radio, resulta indispensable que la administración central nos autorice las seis plazas destinadas a la operación de la unidad de radio; y al mismo tiempo nos otorgue recursos para complementar el equipamiento y mejorar aún mas la calidad de nuestras transmisiones.

Participación y organización de eventos, ferias, y exposiciones

Continuamos con la tradición de apoyar la organización de eventos académicos, culturales y deportivos organizados por directivos y alumnos. Al hacerlo, contribuimos a la formación integral de los estudiantes, y al mismo tiempo nos vinculamos con el público interesado de la región que asiste a nuestras conferencias, cursos, talleres, exposiciones y eventos culturales. Menciono *ExpoSinco*, y *las semanas de las Ingenierías, de la Ciencia, de la Investigación Científica, del Abogado, del Contador y del Administrador*, como las mas significativas.

Así mismo, es notable la visita a nuestra institución de mas de 1,000 escolares de primarias y secundarias de la región; y la realización por segunda ocasión de la "*Feria del Empleo*", con la participación de cerca de 20 empresas y dependencias gubernamentales estatales y federales del área, mediante la cual 120 empleos fueron contactados de manera directa y se recibieron mas de 800 visitantes. Así mismo, se mantiene presencia en los stands que se instalan con motivo de las Fiestas Patronales de la ciudad de

Ocotlán, en la Feria Cultural de la Barca, así como en la expomueblera de febrero y agosto; y en ferias y exposiciones organizadas por la Administración Central de nuestra Universidad .

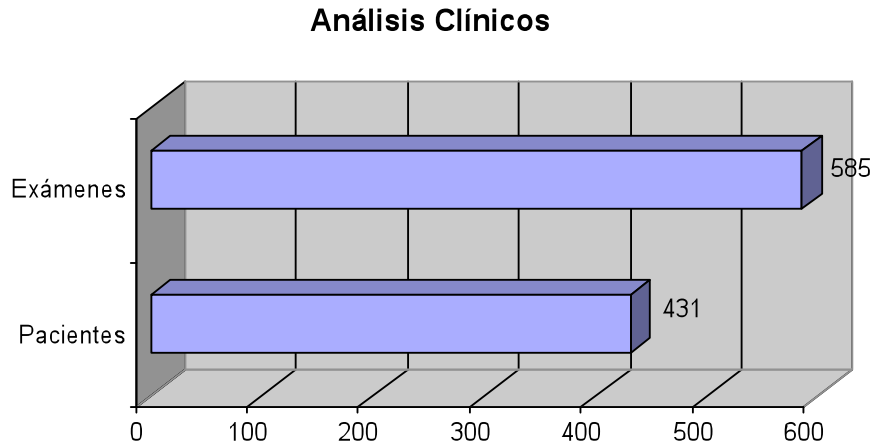

Actividades de apoyo a la comunidad

El bufete jurídico de servicio social con sede en Ocotlán, durante 2002 dio un total de 800 asesorías en las cinco áreas más importantes de lo jurídico contencioso. Algunas de ellas derivaron en 29 juicios iniciados con el apoyo de pasantes de nuestra Licenciatura, de los que ocho fueron concluidos satisfactoriamente. A partir del presente calendario estamos trabajando en la implementación de un bufete similar en las sedes de Atotonilco y La Barca

El laboratorio de análisis clínicos dependiente del Departamento de Ciencias Básicas de la División de Ingenierías, durante el año próximo pasado atendió un total de 431 pacientes a los que practicó 585 exámenes de diferente tipo.

Publicaciones periódicas

Se mantuvo el boletín bimestral que con un tiraje de 1000 ejemplares se edita y distribuye entre los miembros de nuestra comunidad universitaria. Así mismo, la publicación semestral de la revista *Estudios de la Ciénega* que, con un tiraje de 1000 ejemplares, lleva ya su tercer año ininterrumpido de aparición; publicó en este año un total de 20 artículos, de ellos 12 fueron

escritos por 13 de nuestros profesores. Esperamos a mediano plazo consolidarla como revista científica de prestigio.

Convenios vigentes

Actualmente tenemos 52 convenios activos con diversas empresas, instituciones, asociaciones civiles, y dependencias gubernamentales, con las que realizamos prácticas profesionales, asistencia jurídica, asesoría profesional e intercambio y cooperación Académica. En el período que

Convenios

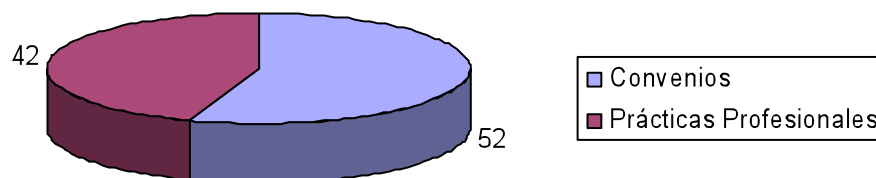

comprende el presente informe se efectuaron 42 prácticas profesionales con cinco empresas, dos hospitales, y una instancia gubernamental. De esta manera, y a través de 4,015 hrs. de prácticas, nuestros estudiantes tuvieron presencia en cinco municipios de esta Región. Para continuar y profundizar en esta tarea hemos iniciado los trabajos respectivos para la creación en un futuro próximo, de un Técnico Superior Universitario en Muebles, cuya propuesta habremos de someter a la consideración del H. Consejo General Universitario.

Como productos de convenios con dependencias gubernamentales o privadas, se han recibido apoyos para proyectos específicos de investigación; equipamiento de laboratorios, y donación de equipos, entre otros. Destaca la donación de software especializado por parte de la compañía Computación en Acción con un monto de 2'998,000 y la donación por parte de SUN Microsystems de 2 servidores con valor de 202,757 dólares americanos.

“Contribuir al mejoramiento de la capacidad productiva de las empresas, de los procesos administrativos y servicios de los gobiernos, así como el desempeño de las organizaciones no gubernamentales, mediante la prestación de asesorías, desarrollo y transferencia de tecnología, servicio social, prácticas profesionales y programas de educación continua”

Plan de Desarrollo Institucional 2002-2010; Estrategia de Vinculación

Prestadores de servicio social

En cumplimiento con la legislación y normatividad universitaria en la materia, nuestros estudiantes que tienen el 70% de los créditos concluidos deben prestar 900 hrs. de servicio social. En consecuencia, en los dos calendarios escolares del año próximo pasado se asignaron un total de 831 estudiantes, que en conjunto aportaron a la comunidad, o a su propia universidad, un millón nueve mil ochocientas horas. El mayor volumen de estudiantes fue de las Licenciaturas en Derecho y en Contaduría.

Del total de prestadores de este servicio, el 54% se canalizó a dependencias universitarias (U de G), el 12% a instancias gubernamentales estatales, el

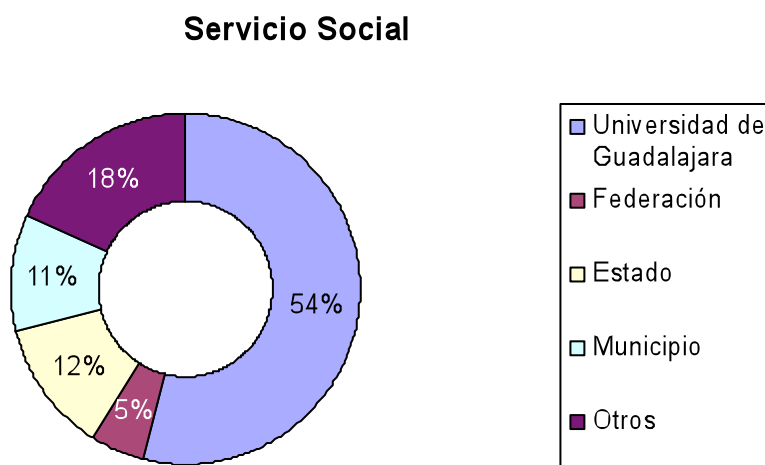

11% a gobiernos municipales, y casi el 5% a dependencias gubernamentales federales.

APOYOS ACADÉMICOS

Para el correcto funcionamiento de la vida universitaria, resulta indispensable contar con diversos servicios académicos que permitan

eficientar las labores y elevar la calidad. A su vez, la formación integral de nuestros educandos demanda una infraestructura de servicios y apoyos académicos adecuada.

“Fortalecer la Biblioteca-Mediateca, los laboratorios y en general los medios de apoyo e infraestructura que se requieran en la formación académica y la generación y difusión de conocimiento, a fin de que las herramientas de cómputo, de telecomunicaciones y otras tecnologías sean aplicadas de manera cotidiana al proceso enseñanza-aprendizaje”

Plan de Desarrollo Institucional 2002-2010; Estrategia Medios de Apoyo

Infraestructura

a).- Bibliotecas:

Los servicios bibliotecarios son parte esencial de los apoyos académicos y de la calidad educativa. El acervo total de títulos en las tres bibliotecas de nuestras sedes ascendió en el 2002 a 23,644, observándose un incremento

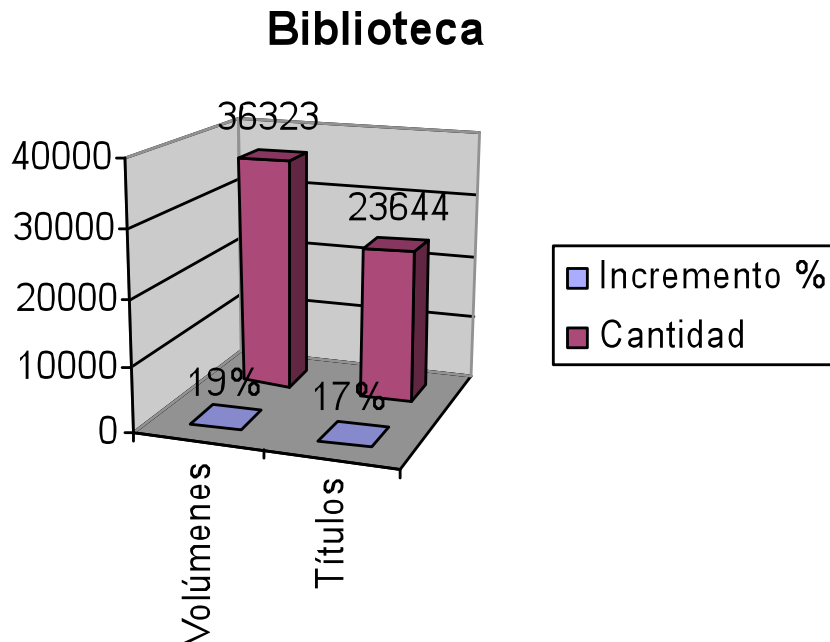

del 17% con relación a la cantidad con que se contaba en el 2001. En lo tocante a volúmenes, su número asciende a 36,323, experimentándose un crecimiento del 19% con relación al total de volúmenes existentes en el año

anterior. En la actualidad tenemos 129 suscripciones a publicaciones periódicas .

En el año pasado el número total de accesos a nuestras tres bibliotecas fue de 317,000, de los cuales el 93% correspondió a la sede de Ocotlán, y el restante 7% se distribuyó entre las sedes de Atotonilco y la Barca. En Ocotlán, la biblioteca atendió un promedio de 1,449 usuarios por día.

En la adquisición de acervos se ejerció poco mas de 1'400,000 pesos, que

Adquisiciones Biblioteca

Presupuesto: 1'408,398.00

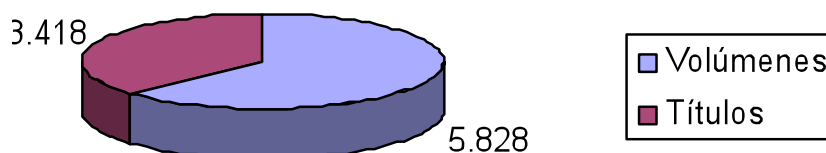

se invirtieron en 5,800 volúmenes y 3,400 títulos.

Se continúa con los trabajos de construcción de nuestra nueva Biblioteca/Mediateca. A la fecha se han invertido mas de 31 millones de pesos, de los cuales 21 fueron aportados por la Universidad de Guadalajara y los restantes 10 por el Ejecutivo del Estado, quien en el mes de junio nos distinguió colocando, junto con nuestro Rector General, la primera piedra a fin de poner en marcha los trabajos de construcción de la misma.

No obstante los apoyos recibidos para concluir esta magna obra requerimos de al menos 10 millones de pesos y otro tanto para equiparla. Esperamos el apoyo oportuno y decidido de parte de la Rectoría General, para que la inversión realizada pueda ser utilizada y aportar beneficios en el menor tiempo posible. Para su puesta en marcha, es importante que todos nos sumemos al esfuerzo de consolidar un proyecto que servirá como eje y referencia de los esfuerzos educativos de la región.

Las instalaciones de la biblioteca vigente se transformarán en un edificio de cubículos para profesores de carrera, por lo que la inversión en la nueva biblioteca-mediateca tendrá un efecto en cadena de innegables beneficios en otras áreas de nuestro quehacer sustantivo.

b).- Equipo de cómputo

Nuestro Centro Universitario dispone de 19 aulas de cómputo de acceso para estudiantes, de las que 14 se encuentran en Ocotlán, 2 en La Barca, y 3 en Atotonilco. En ellas se dispone de un total de 426 equipos de cómputo, de los cuales, el 78 % se encuentra en la sede de Ocotlán, y el restante 22 % en las otras dos sedes. No obstante lo anterior, es importante mencionar

Aulas de Cómputo

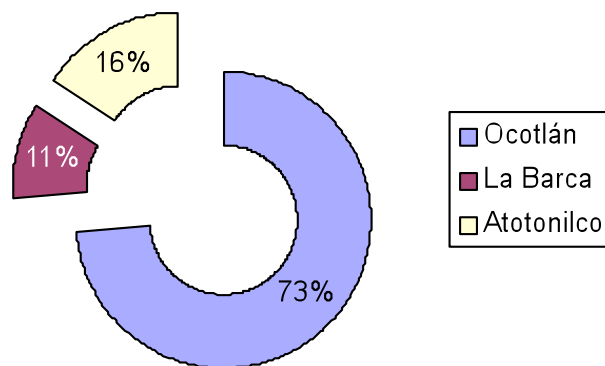

que el 40% de estos equipos son ya obsoletos.

En total existen 673 equipos de cómputo, sumando las dedicadas a trabajo docente y las asignadas al personal que desempeña tareas directivas y administrativas. Se tuvieron mas de 60,000 accesos a las aulas de cómputo y se realizaron mas de 3,500 servicios de mantenimiento al equipo de cómputo.

Infraestructura de apoyo educativo

Con el propósito de mejorar las condiciones en que nuestros alumnos trabajan, se acondicionaron un auditorio, tres aulas multimedia, y otra que se dedicó para apoyar los programas de educación continua. Se adquirieron

diversos materiales y mobiliarios para apoyar la labor docente y fortalecer los laboratorios de Ingenierías, Ciencias Básicas y Cómputo invirtiéndose cerca de 3'700,000 pesos.

FINANCIAMIENTO

“Incrementar la eficiencia y transparencia en el manejo de los recursos financieros, diversificando las fuentes de ingreso, estableciendo criterios claros en su distribución y ejercicio; a fin de que el Presupuesto sea suficiente, acorde a las necesidades y programas, con aplicación responsable y sujeta a la rendición de cuentas”

Plan de Desarrollo Institucional 2002-2010 ; Estrategia Financiamiento y Rendición De Cuentas

El presupuesto asignado durante 2002 fue de 68 millones 600,000 pesos, de los cuales 45 millones 258,000 pesos corresponde a servicios personales, a los que debemos agregar 961,000 pesos entregados en el programa de estímulos para el personal académico.

Respecto de los programas operativos ejercibles, la suma ascendió a 10 millones 850,000 pesos. Adicionalmente se operaron proyectos especiales de MEJORA y de FOMES por un total de 5 millones 450,000 pesos. Cabe señalar que el presupuesto de los programas operativos que ha sido autorizado por el H. Consejo General Universitario para este 2003; alcanza la cifra de 18 millones 486,000 pesos que incluye el gasto programable, recursos comprometidos para el desarrollo de proyectos iniciados en 2002, y un estimado de ingresos propios por poco mas de 6 millones de pesos.

En ingresos propios se alcanzó la suma de 4 millones 740,000 pesos en los que sobresalen las aportaciones que en apoyo del desarrollo del centro hicieron los estudiantes de licenciatura y posgrado. Para el presente se tienen estrategias diseñadas que consideramos nos permitirá incrementarlos en un 21%.

Los ingresos propios nos permitieron participar exitosamente en los programas de fondos concurrentes de los que aportando poco mas de 1 millón 300,000 pesos obtuvimos poco mas de 2 millones 700,000 pesos, que en total fueron destinados a la construcción de la Biblioteca-Mediatca.

Por otro lado, y con el propósito de fortalecer las condiciones generales del centro, se participó en el Fondo para el Desarrollo de la Infraestructura Física y Reserva Territorial de la Red Universitaria en el cual nos vimos beneficiados con un poco mas de 2 millones 900,000 pesos, los cuales están reservados para la realización de un conjunto de obras de mantenimiento y dotación de servicios que permitirán una mejor calidad de las condiciones en que realizamos nuestro trabajo.

Comité de compras y adquisiciones

Optimizar los recursos y transparentar su ejercicio han sido compromisos centrales del presente rectorado. En este Centro Universitario durante el período que se informa el comité de compra efectuó siete sesiones y la unidad de adquisiciones y suministros tramito 435 requisiciones por un monto cercano a los cuatro millones de pesos.

Es obligado mencionar el importante avance que en materia de desconcentración de recursos hemos realizado en los últimos meses. El presupuesto destinado a Divisiones, Departamentos y coordinaciones de área; tuvo un incremento histórico y sin precedente, destacándose el caso de un departamento que tuvo crecimiento presupuestal de mas de 30 tantos con respecto al año anterior. Esta decisión fue sustentada en fortalecer las funciones sustantivas de las áreas estratégicas del centro y simplificar su ejercicio, ya que con el conocimiento mas exacto de la problemática definieron prioridades, acciones específicas y la evaluación de sus impactos.

ADMINISTRACIÓN

“Establecer un sistema administrativo de vanguardia, dinámico y eficiente que garantice un servicio profesionalizado y simplificado, de acuerdo a las necesidades de la institución y su entorno”

Plan de Desarrollo Institucional 2002-2010; Estrategia Sistema Administrativo

Una debilidad importante de nuestro centro es el sistema administrativo y los servicios requeridos para su mantenimiento; pues con tres sedes,

atendemos mas de 96 aulas de clase, 17 laboratorios, 4 auditorios, 42 baños y 33 oficinas distribuidas en 72,000 metros cuadrados construidos en 262 mil metros cuadrados de superficie. Estas instalaciones son atendidas por tan solo 32 personas adscritas a la Coordinación de Servicios Generales. Ante esta situación se nos autorizaron tres plazas que aliviaron en parte esta problemática. Adicionalmente, hemos puesto en marcha diversas estrategias, para que con el apoyo de herramienta y maquinaria se pueda ofrecer un mejor servicio con una inversión de 355,000 pesos.

La tarea administrativa se realiza con 55 trabajadores, los que sumados al personal de servicio totalizan 87. De ellos 18 recibieron beneficios dentro del Programa de Estímulos al Personal Administrativo.

Cabe resaltar que 16 miembros del personal administrativo son estudiantes o pasantes de maestría, lo cual es evidencia del interés que tienen por superarse; el que, en la medida de lo posible, hemos estimulado mediante el otorgamiento de condonaciones parciales de pagos para cursar estudios. Así mismo, a través de tres cursos de actualización se capacitó a 79 personas, entre las cuales invitamos a 14 de las escuelas preparatorias de la región. Esperamos que con la puesta en marcha del Servicio Profesional Universitario anunciado por el Rector General podamos ofrecer certidumbre en el reconocimiento de los meritos de estos trabajadores.

Su apoyo y preparación, es muy importante ante los retos que nos hemos propuesto de certificar los procesos administrativos y la acreditación de los programas educativos.

GOBIERNO

En las instituciones públicas, más que en cualquier otra organización, el gobierno, debe ser el gobierno de la norma. Durante el tiempo que llevo como Rector de este Centro Universitario, siempre he tenido el especial cuidado de apegar mis actos y decisiones a la ley. Empero, es a todas luces deseable que las normas y procedimientos se vayan adaptando a las realidades, con el objeto de que a la postre las instituciones no queden a la zaga de las transformaciones sociales.

“Consolidar un sistema de planeación, gobierno y administración que, teniendo como referencia la búsqueda de la calidad y el alto desempeño, tenga al Plan Institucional de Desarrollo del Centro Universitario como eje rector de las actividades del mismo y de una política de evaluación y rendición de cuentas permanente”

Con tal convicción, y en cumplimiento a los acuerdos tomados en el Consejo de Rectores, convoqué a la comunidad de este Centro Universitario, a elaborar el Plan de Desarrollo Institucional 2002-2010, mismo que fue aprobado en la sesión que celebró este Consejo Universitario el 28 de febrero del presente año. La revisión y adaptación de nuestro Plan de Desarrollo Institucional supuso un ejercicio de discusión y trabajo colegiado ascendente y de aproximaciones sucesivas que se alargó por más de cinco meses. Hoy, con mucha satisfacción Señor Rector General, le hago entrega de este documento que contiene los principales objetivos de desarrollo de nuestro Centro Universitario para los próximos ocho años.

Para traducir este plan en indicadores cuantificables presupuestariamente, se procedió a elaborar la Planeación, Programación, Presupuestación y Evaluación (P3E) de 132 Proyectos que fueron realizados por las entidades presupuestales de nuestro Centro Universitario. Persuadidos de la utilidad de este proceso para una toma de decisiones racional, expedita, y oportuna en el ejercicio de los recursos financieros procedimos a elaborar un software del P3E de cuya conclusión tengo la satisfacción de informar; y que espero en fecha próxima me permita presentárselo.

SESIONES DEL H. CONSEJO DE CENTRO DURANTE 2002

Apego a la Ley y Órganos Colegiados para la toma de decisiones son los

Consejo de Centro

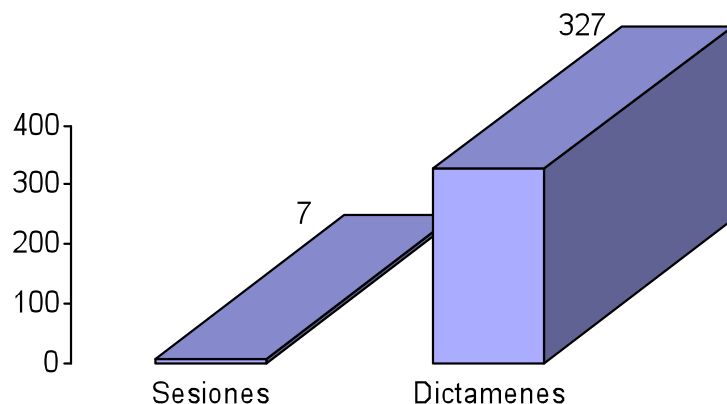

dos pilares básicos en los que se sustenta el gobierno de nuestra Institución.

En congruencia a lo anterior, este Honorable Consejo de Centro Universitario, durante el periodo a que se hace referencia en este Informe, sesionó en siete ocasiones, habiendo aprobado un total de 327 Dictámenes, lo que da un promedio de 47 Dictámenes por sesión, que significa un crecimiento del 56% en materia de productividad dictaminadora por sesión con relación al 2001, cuando se aprobaban en promedio 30 Dictámenes por sesión.

Las Comisiones que mayor número de dictámenes emitieron fueron la de Revalidación de Estudios, Títulos y Grados, con un total de 162, seguida de la de Educación, con 94. Entre estos, algunos de los más trascendentes para el fortalecimiento institucional y la calidad académica de nuestro Centro Universitario, son: la Maestría en computación aplicada, el Diplomado en Gestión de Ambientes Virtuales para el Aprendizaje; el que autoriza un programa de servicio social para la creación de los cursos en línea; el que aprueba la designación del contralor de este Centro Universitario; y el que aprueba el Plan de Desarrollo y el P3E.

“Contar con estructuras de gobierno, autoridades unipersonales y colegiadas que se caractericen por su competencia, eficiencia, eficacia, equidad, sencillez, transparencia y legalidad; priorizando los criterios académicos y de responsabilidad social y los principios de subsidiariedad y complementariedad”

Plan de Desarrollo Institucional 2002-2010; Objetivo de Gobierno

MENSAJE

Señor Licenciado José Trinidad Padilla López
Rector General de la Universidad de Guadalajara;
Honorable Miembros del Consejo de Centro Universitario;
Distinguidos invitados especiales;
Señoras y Señores:

Hemos concluido un año más de trabajo, que se caracterizó por el esfuerzo realizado en la definición de una visión estratégica, que aprovecha los logros de nueve años de trabajo y los cimientos que mis predecesores establecieron.

El fortalecimiento institucional y la búsqueda de la calidad han sido las divisas básicas que guían nuestras acciones.

Esta Rectoría, y el personal con el que comparto la responsabilidad directiva, estamos decididos a hacer de este Centro Universitario un instrumento eficaz para ofrecer una educación para la vida; capaz de formar profesionistas con habilidades, aptitudes, valores y sentido de compromiso social. Nuestra misión y nuestra visión así lo establecen. De nuestra parte, seguiremos trabajando para contribuir a un desarrollo con igualdad de oportunidades.

Para cumplir con lo anterior será menester no bajar el ritmo de trabajo y redoblar esfuerzos. En el presente año nuestro compromiso fundamental es con la calidad. A la par, nos esforzaremos por la dignificación y modernización de nuestras instalaciones; la consolidación uniforme de nuestras sedes; el impulso al deporte, y el remozamiento o ampliación de las instalaciones y espacios deportivos; la utilización de nuevas tecnologías para el aprendizaje; el estímulo a la investigación; la reforma de nuestros programas de posgrado; y la racionalización de nuestros procesos administrativos y hábitos de trabajo. Para ello; Señor Rector habremos de requerir de su apoyo; y, estamos seguros de contar con él, como siempre lo hemos tenido.

Informar es rendir cuentas; y, rendir cuentas es ser responsable. Por lo anterior, es importante señalar que si algún reconocimiento puede merecer

este recuento de actividades anuales, el mérito es de toda la comunidad universitaria que me honro en encabezar. A todos ellos, profesores, alumnos, investigadores, personal administrativo y directivo, vaya mi más sincero reconocimiento. Sin su apoyo y esfuerzo difícilmente se hubieran conseguido los modestos logros que se han reseñado

No obstante el esfuerzo realizado, reconocemos que existen áreas en las cuales es preciso aplicarnos en lo inmediato. Habremos de reactivar el Patronato; y, en breve, procederemos a reestructurar nuestro Consejo Social. Acudiremos una vez más a la comunidad, y ante las autoridades que corresponda, para solicitar el necesario apoyo para concluir en tiempo y forma nuestra Biblioteca-Mediateca. No podemos ser omisos a este respecto.

Quiero agradecer de manera especial el apoyo recibido por el Lic. José Trinidad Padilla López, rector General de nuestra Casa de estudios, quien se ha mostrado siempre dispuesto a escuchar y recibir nuestras iniciativas con objetividad y responsabilidad.

Deseo finalmente, hacer una respetuosa invitación a la comunidad universitaria a continuar laborando en la ruta del esfuerzo y la corresponsabilidad; y, al mismo tiempo, incitar a la comunidad de esta región a ratificar el sentido de identidad y compromiso que siempre ha tenido para con su Universidad. De nuestra parte, continuaremos esforzándonos por ser cada vez mejores.

Muchas Gracias.